

Anfrage Sonderschrumpffutter

Request special shrink chuck

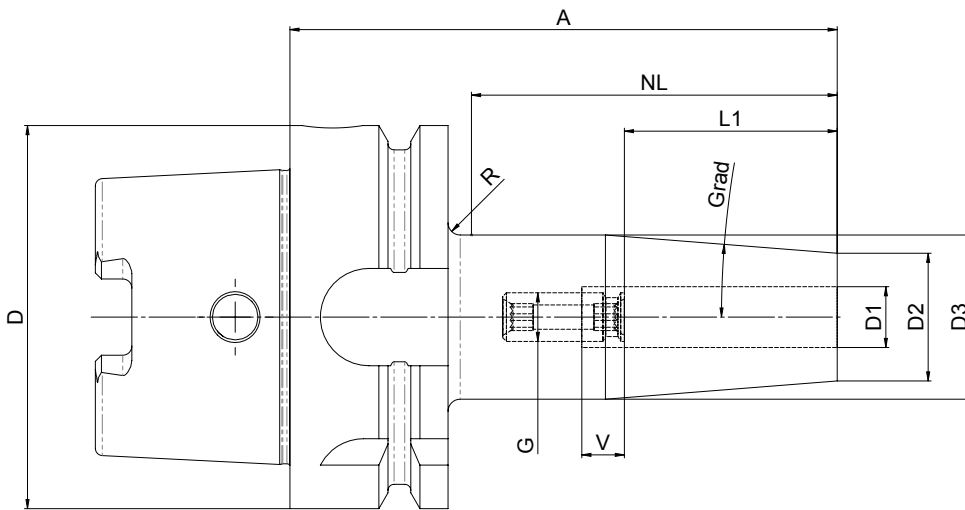

Helmut Diebold GmbH & Co.
Goldring-Werkzeugfabrik

Vertrieb Kontakt
Tel.: +49 (0) 7477 871 - 0
info@hsk.com

Schnittstelle / Kegel / Taper:

Kühlmittelart / Coolant Type:

Kühlmitteldruck max. (bar) /
Coolant pressure max (bar):

Kühlmittelaustritt / Coolant outlet:

Wuchtbohrung / Balancing Holes:

Aussengeometrie /
External Geometry:

Spann- / Schaftdurchmesser Ø /
Shrink Diameter Ø:

A-Maß / NL / A - dimension / NL:

Einstellschraube / Adjusting Screw:

Vorweite / opening Cylinder:

Datenträger / Data Code Chip:

Wuchtgüte* / Balancing Accuracy*:

Stückzahl / Quantity:

Firma / Company:

Ansprechpartner / Contact person:

Tel:

Email:

Straße / Nr. / Street / No:

PLZ / Ort / Postal code / City:

Emulsion	Luft/Air	MMS/ATS
kein / none	KKB	JetSleeve
ja / yes	nein / no	
Standard	schlank / slim	individuell / individual
ja / yes	nein / no	
ja / yes	nein / no	
ja / yes	nein / no	
Standard	individuell / individual	

L1: _____
D1: _____
D2: _____
D3: _____
R: _____
G: _____
V: _____
Grad: _____

Anmerkungen / Notes:

*Die Futter sind werkseitig feingewuchtet mit G2,5 bei 25.000 U/min, bei Futter mit Masse >= 1kg, bzw. bei Futter mit Masse < 1kg mit Restunwucht < 1g mm

www.HSK.com

Helmut Diebold GmbH & Co. Goldring-Werkzeugfabrik · An der Sägmühle 4 · D-72417 Jungingen · Telefon: +49 7477 871-0 · E-Mail: info@hsk.com